

Sposób zabezpieczenia obszaru fundamentu płytowego przed przemarzaniem w miejscu bram garażowych oraz w okolicach schodów zewnętrznych

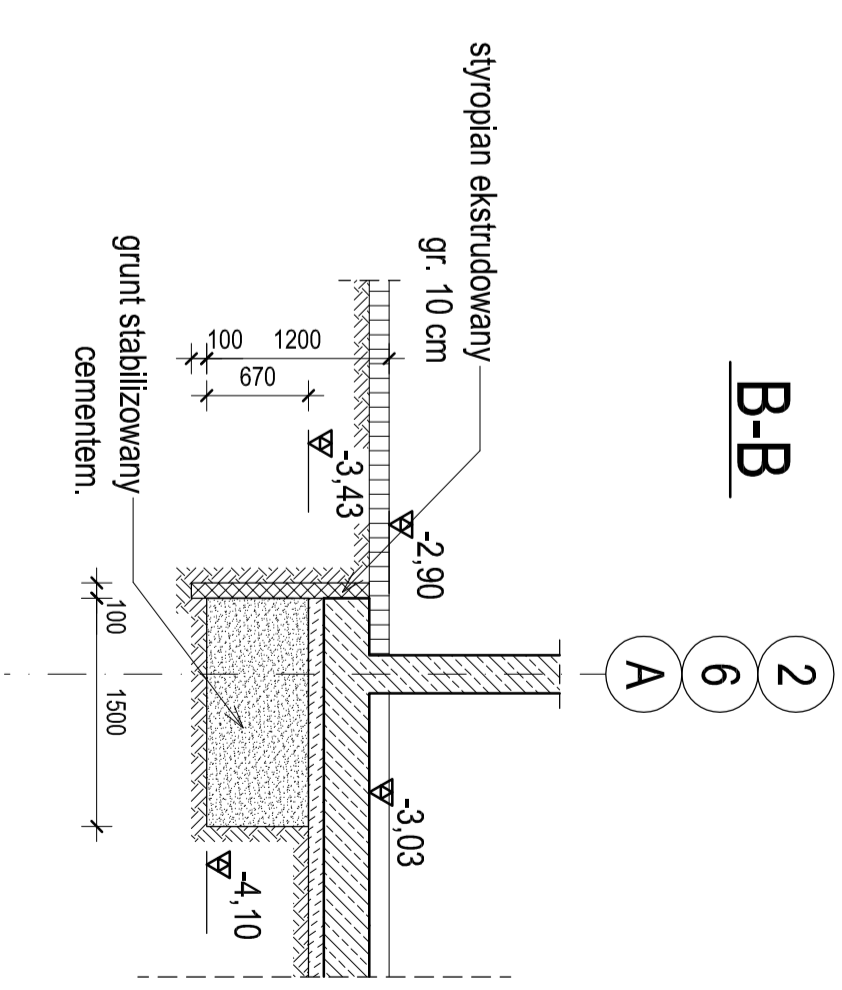
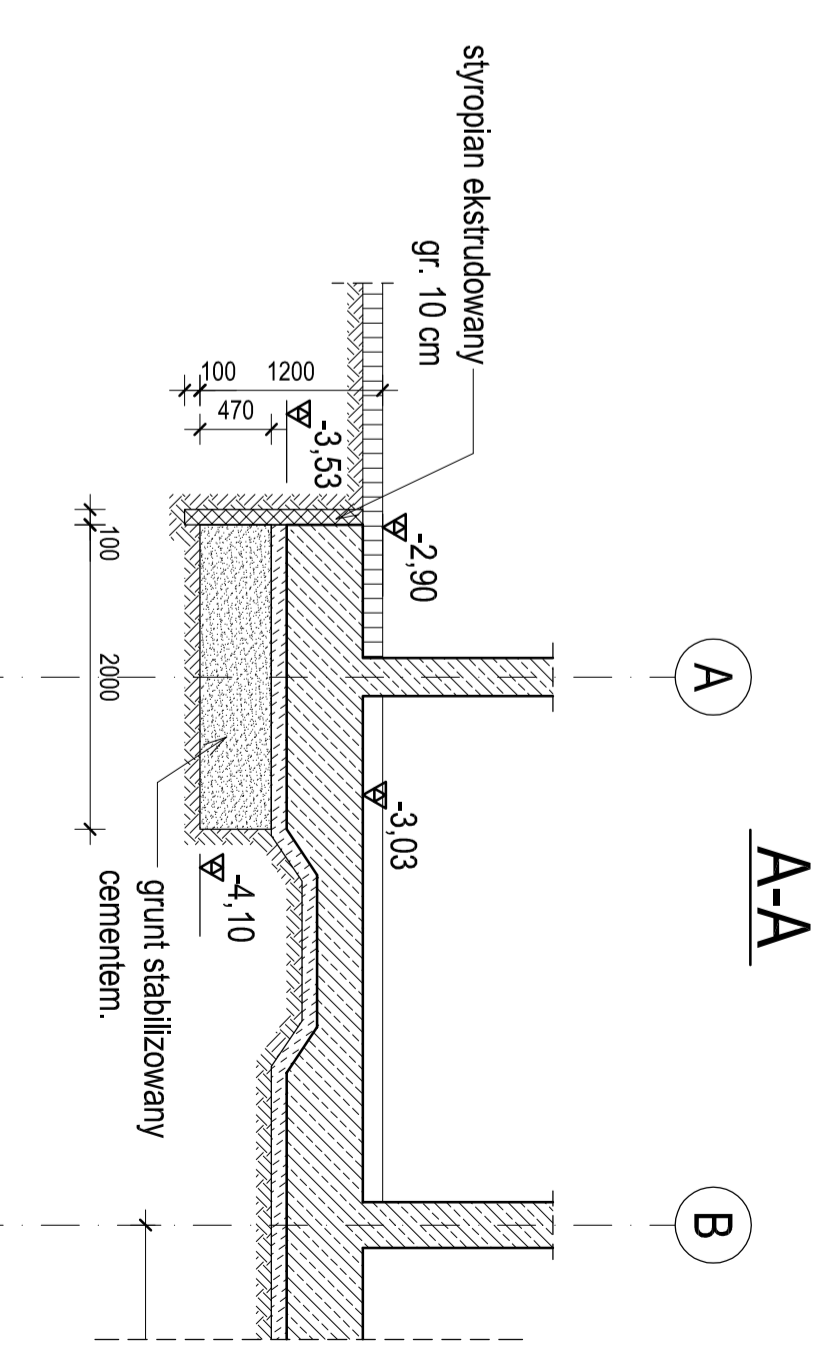

UWAGI:

1. Istotne jest bardzo dobre rozdrobnienie i wymieszanie gruntu z cementem, tak aby nie związane z cementem części gruntu nie stanowiły bryłek rozsadzających cementogruntu w przypadku zamoczenia lub zamrożenia.
2. Minimalna ilość cementu - 10% (wagowo w stosunku do masy suchego gruntu).
3. Sposób wykonania gruntu stabilizowanego cementem identyczny jak w przypadku wykonywania np. podbudowy zasadniczej z gruntu stabilizowanego cementem.